



BRUSHLESS MOTOR

SERIE H2B



BH23/282

Артикул	Описание
BH23/282	<p>Электромеханический рычажный привод BRUSHLESS неререверсивный. Для распашных ворот с шириной створки до 2,8м. Суперинтенсивное использование. Встроенный энкодер. Регулируемые механические ограничители открытого и закрытого положения ворот. В стандартной комплектации - короткие рычаги</p>

АКСЕССУАРЫ

R99/C/001 Информационная табличка "Automatic Opening"

СТАНДАРТНЫЕ АКСЕССУАРЫ

Включены в комплект привода



Технические характеристики	
Питание блока управления	230В
Питание двигателя	24В
Мощность двигателя	160Вт
Режим использования	Суперинтенсивный
Рабочая температура	-20 +55°C
Степень защиты	IP43
Время открытия на угол 90°	12 - 20сек.
Усилие	50 - 280 Н
Энкодер	Встроенный цифровой энкодер
Ограничители хода	Регулируемые ограничители хода открытия и закрытия
Блок управления	B70/2DC/BOX; EDGE1/BOX
Количество циклов за сутки	1.900

Размеры

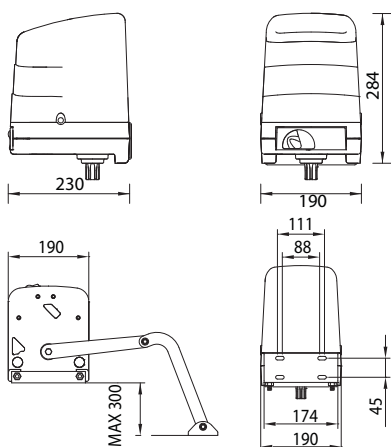

Пределы использования

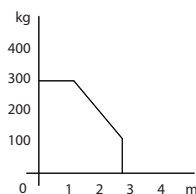

Стандартная установка

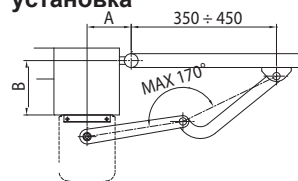

РАЗМЕР "А" mm	РАЗМЕР "В" mm	УГОЛ ОТКРЫТИЯ
130	50	90°
130	80	90°
130	100	90°
140	120	90°
150	50	95°
160	160	95°
180	180	95°
180	200	100°
200	200	100°
230	200	105°
250	250	105°
300	250	110°